

ATTENTION :

- **Avant 12/2022. Pour tout changement de cintre (N) ou de rampes (R), merci de commander les ensembles suivants (2N + 1R).**

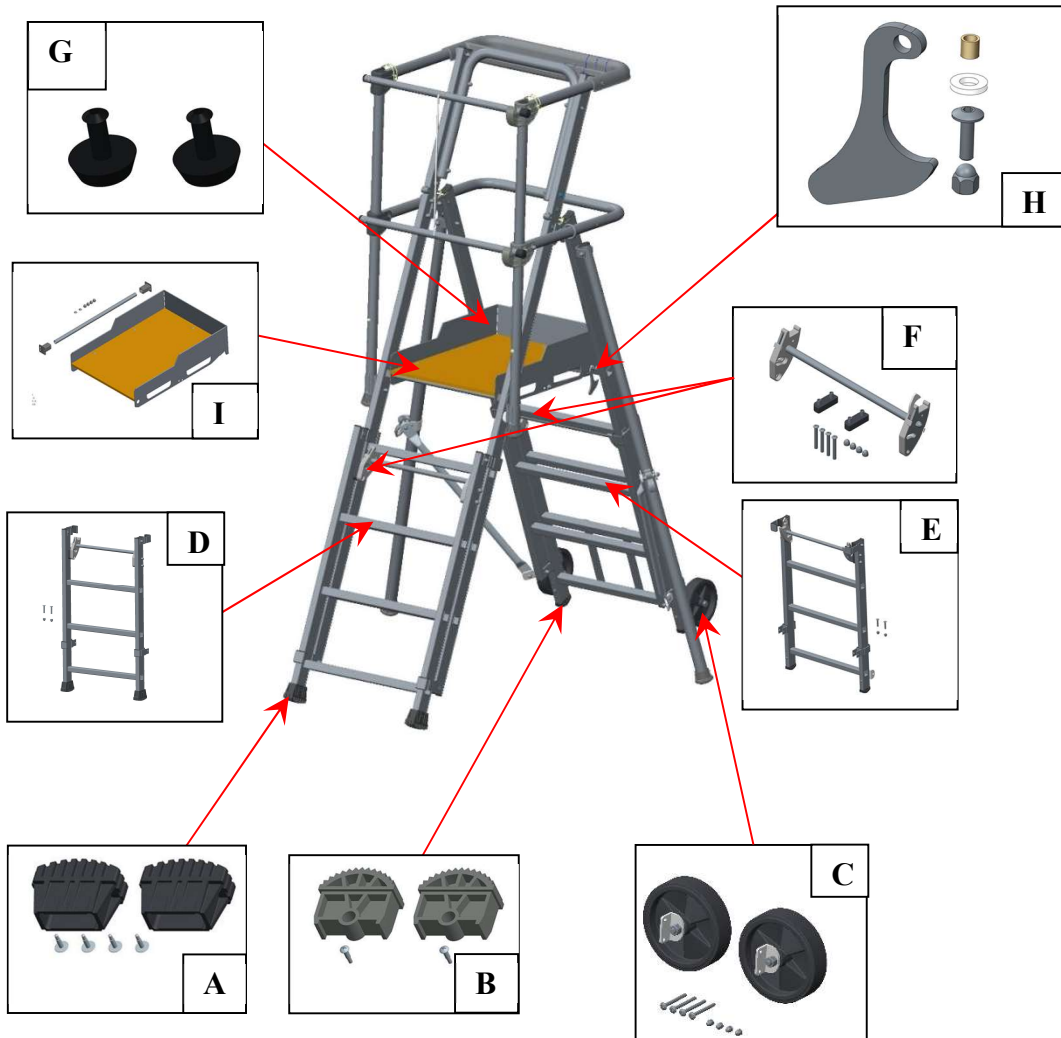

Référence produit	A		B	
	Référence	Désignation	Référence	Désignation
02272 420	09007 049	Sabots enveloppant gris	09007 056	Sabots entrants noirs

Référence produit	C		D	
	Référence	Désignation	Référence	Désignation
02272 420	02272 073	Kit roues Ø160mm	02272 083	Plan de montée coulissant

Référence produit	E		F	
	Référence	Désignation	Référence	Désignation
02272 420	02272 085	Plan de béquille coulissant	02272 086	Basculeur pour plan coulissant

Référence produit	G		H	
	Référence	Désignation	Référence	Désignation
02272 420	02272 829 (après 10/2016)	Pions plateforme	02272 680 (après 10/2016)	Verrou anti-soulèvement

Référence produit	I	
	Référence	Désignation
02272 420	02272 072	Plateforme

TUBESCA-COMABI Plateforme sécurisée télescopique SHERPASCOPIC REPLIABLE 02272 420

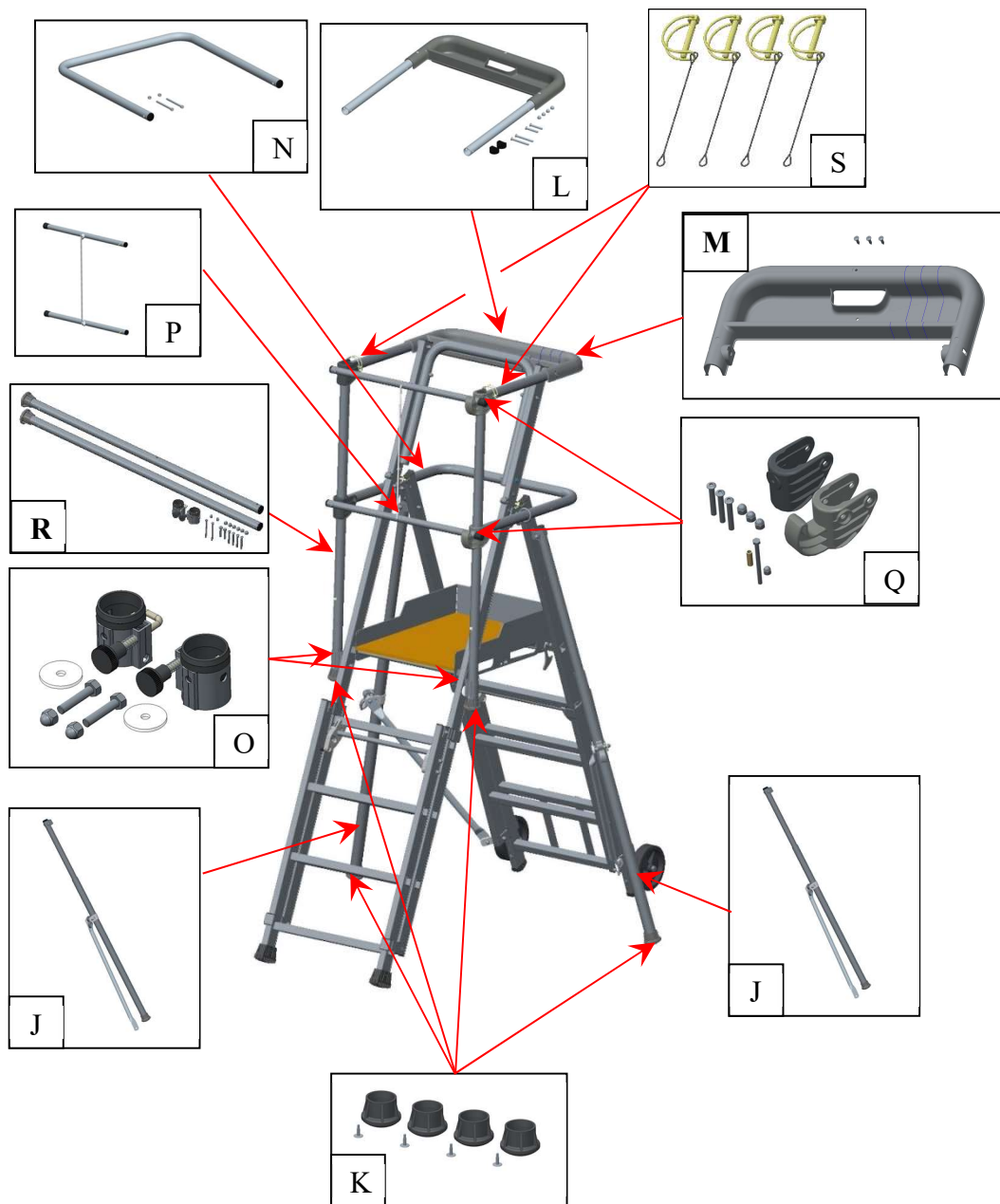

ATTENTION :

- Avant 12/2022. Pour tout changement de cintre (N) ou de rampes (R), merci de commander les ensembles suivants (2N + 1R).

Référence produit	J		K	
	Référence	Désignation	Référence	Désignation
02272 420	02272 089	Stabilisateur	09007 351	Sabots enveloppants noir

Référence produit	L		M	
	Référence	Désignation	Référence	Désignation
02272 420	02272 100	Ensemble lisse + porte outils	02272 041	Porte-outils

Référence produit	N		O	
	Référence	Désignation	Référence	Désignation
02272 420	02272 068	Sous-lisse	02272 683	Paire de coulisseaux

Référence produit	P		Q	
	Référence	Désignation	Référence	Désignation
02272 420	02272 069	Portillon tube	02272 070	Paire d'articulation de garde-corps

Référence produit	R		S	
	Référence	Désignation	Référence	Désignation
02272 420	02272 087	Rampes verticales	02408 221	Kit de 4 goupilles avec câbles