

Notice technique de montage d'utilisation et de maintenance

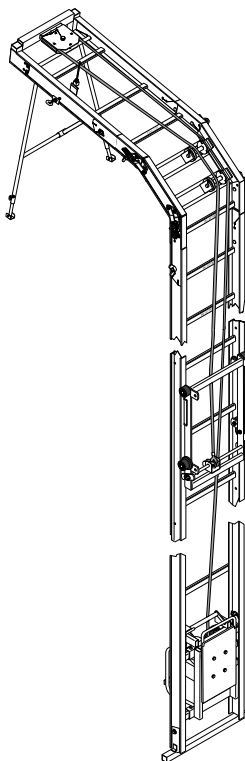

M00769

**Ce manuel doit impérativement
être remis aux utilisateurs.
Norme Européenne NF EN 12158-2
Conforme aux décrets n° 2004-924
du 1/09/2004 et 65-48 du 8/01/65**



	Pages
Chapitre 1 :	
1-1 Avertissement général	4
Chapitre 2 :	
2-1 Instructions - présentation	4
Chapitre 3 :	
3- 1 Descriptif	5 à 6
Chapitre 4 :	
4-1 Manutention - Transport - Stockage	6
Chapitre 5 :	
5-1 Packs - Pièces détachées et codification	7
Liste pièces détachées	8
Chapitre 6 :	
6-1 Schéma électrique	9
Chapitre 7 :	
7-1 Montage de la structure en manuel version base	10 à 14
Chapitre 8 :	
8-1 Mise en service	15 à 16
Chapitre 9 :	
9-1 Montage de la structure en "autorelevage" - Pack montage assisté	17 à 19
Chapitre 10 :	
10-1 Mise en place du plateau équerre	20
Chapitre 11 :	
11-1 Pack couvreur	21
Chapitre 12 :	
12-1 Pack maçon	22 à 23
12-2 Plateau porte-plaques	23
Chapitre 13 :	
13-1 Pack amarrage / étaieement	24 à 26
Chapitre 14 :	
14-1 Vérifications	27

SOMMAIRE

	Pages
Chapitre 15 :	
15-1 Utilisation de la machine	27
Chapitre 16 :	
16-1 Anomalies de fonctionnement	28
Chapitre 17 :	
17-1 Utilisations fautives interdites	29
Chapitre 18 :	
18-1 Garantie - Entretien et maintenance	29
Chapitre 19 :	
19-1 Vérifications réglementaires obligatoires de l'utilisateur	30
Chapitre 20 :	
20-1 Marquage	30
Chapitre 21 :	
21-1 Déclaration "CE" de conformité	31

- Avant d'utiliser l'appareil, il est indispensable pour la sécurité d'emploi du matériel et son efficacité de prendre connaissance de la présente notice d'instructions et de se conformer à toutes ses prescriptions.
- Cette notice doit être conservée à disposition de tout opérateur.
Des exemplaires supplémentaires peuvent être fournis sur demande.
- Le chef d'établissement est responsable de l'application de la réglementation utilisateur en vigueur.
- Il faut prendre connaissance et conserver lisibles les instructions figurant sur les plaques ou pictogrammes fixés sur l'appareil.
- Il faut s'assurer que toute personne à qui vous confiez l'appareil, est apte à assumer les exigences de sécurité que comporte son emploi.
- Préserver votre matériel de toute intervention incontrôlée lorsqu'il n'est pas en utilisation.
- Ne jamais utiliser un appareil qui n'est pas en bon état apparent.
- Ne pas utiliser l'appareil si le vent est supérieur à 35 km/h.
- Ne pas utiliser l'appareil en atmosphères explosives.
- Ne pas utiliser l'appareil par temps orageux.
- Ne jamais appliquer à l'appareil une charge ou un effort supérieur à la charge maximale d'utilisation.
- Ne jamais utiliser l'appareil pour une opération à laquelle il n'est pas destiné.
- Le fabricant décline toute responsabilité pour les conséquences résultant de toute modification apportée sur l'appareil.
- Prenez connaissance de la réglementation applicable à l'appareil, en matière de sécurité des personnes et, appliquez là scrupuleusement.

Il est impératif de baliser la zone de chantier réglementairement afin d'éviter tous risques en cas de chute de matériaux et de passage des personnes. Depuis le poste de commande, l'opérateur doit pouvoir s'assurer de l'absence de personnes sur l'ensemble du trajet du chariot.

- Cette notice concerne toutes les versions d'appareil.
- L'appareil se présente toujours sous la forme d'un ensemble compact.
- Tous les accessoires sont livrés séparément.
- Cet appareil permet de transporter en hauteur des matériaux.
- Il est impératif d'utiliser les accessoires adaptés à chaque matériau afin de travailler en toute sécurité.
- Niveau acoustique inférieur à 70 dB.
- Facteur de service 50 %.

- Charge maxi d'utilisation = 150 Kg.
- Longueur de 2 à 20 m avec échelles 2 m, 1 m et genouillère.
- Angle de travail :
 $w = 30^\circ$ à 90° .
 $B = 25^\circ$ mini.

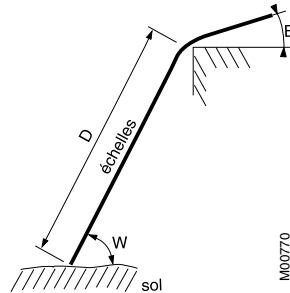

M00770

Nombre d'appuis

W : Angle entre sol et échelle	D : Longueur à etayer									
	2 m	4m	6 m	8 m	10 m	12 m	14 m	16 m	18 m	
30°	0	1	2	2	2	Zone dangereuse nous consulter				
45°	0	0	1	2	2					2
60°	0	0	0	1	2					2
75°	0	0	0	0	1	2	2	2		
90°	Ancrage tous les 4 mètres									

Essai de mise en route

- Coefficient d'essai en statique : 1,25.
- Coefficient d'essai en dynamique : 1,1.
- Treuil : 220 V monophasé.
- Prise 16 A.
- Protection : IP 44.
- Puissance : 0,75 kW.
- Vitesse : = 20 m/min suivant longueur de l'appareil.
- Télécommande : montée / descente + arrêt d'urgence 24 V protection : IP 65.
- Sécurité :
 - Fin de course haut et bas par contact électrique.
 - Fin de course haut par prise rouge.
 - Fin de course bas intégré dans le treuil.

Brancher l'appareil à une prise 16 A protégée par un disjoncteur différentiel 30 mA en tête.

- Câble de traction : âme métallique \varnothing 5 mm, résistance mini à la rupture = 1360 kg.
- Utiliser un câble électrique de section 3 X 2.5 mm² pour une rallonge inférieure à 25 m.
- En position verticale, tenir compte du poids des accessoires tout en utilisant les accessoires adaptés.
- Un groupe électrogène d'une puissance de 5,5 kVA convient à l'alimentation de l'appareil.

N.B.:

Il est normal que le moteur soit chaud en utilisation courante.

TRES IMPORTANT :

Le treuil ne donnera toute sa puissance que si son moteur est alimenté par une section de fil appropriée.

CHAPITRE 4

4-1 Manutention - transport - stockage

- La manutention reste manuelle du fait d'un poids faible des composants.
- Possibilité d'utiliser les roues de déplacement sur la rallonge de départ afin de manutentionner le treuil.
- Le stockage est préférable dans un endroit sec notamment pour le treuil.

Désignation	Poids (kg) (1 unité)	Code (1 unité)
Ensemble de base et packs disponibles		
Ensemble 10 m base comprenant :		5020011
• 1 rallonge de départ 2,00 m (avec stabilisateurs)	14,5	5020907
• 3 rallonges de 2,00 m	12	5022907
• 1 rallonge de 1,00 m	6	5022908
• 1 pièce de tête	5,3	5022904
• 1 chariot	11	32076
• 1 ensemble treuil avec fin de course goupilles + axes	50	5020909
• 1 genouillère 0 à 60°	15	5022909
• 1 plateau équerre	15	32707
• 2 cotés de caisse	5,5	32708
• 1 notice		34292
Pack couvreur comprenant :		5011903
• 1 kit panier à tuiles	6	32863
• 2 positionneurs d'inclinaison	1,5	33951
Pack "confort + 4M" comprenant :		5022917
• 2 rallonges de 2 mètres	12	5022907
Pack maçon comprenant :		5020904
• 1 benne à béton 60 litres avec dispositif déversement haut mécanique	28	32091
• 1 appui tête haut réglable	10	33613
Pack amarrage/étauement comprenant :		5022921
• 1 étau double 6,00 m	53	33615
• 4 fixations rallonge ø49	0,3	33589
• 1 RCM 2100 vérin d'échafaudage	4,8	33906
• 2 RCM 230	1	81440
• 2 pieds télescopiques pour étauage façade	1	34266
Pack montage assisté comprenant :		5022916
• 2 roues de déplacement déportées	1,5	33593
• 1 traverse montage assisté + roues d'appui	7	5022930
• 3 guides câble pour montage assisté	5	5022931

Désignation Liste pièces détachées		Code (1 unité)
• Rallonge de 2,00 m		5022907
• Rallonge de 1,00 m		5022908
• Rallonge de départ		5020907
• Pièce de tête		5022904
• Chariot		32076
• Dispositif d'inclinaison de la caisse 0 à 90°		33951
• Coté de caisse		32708
• Genouillère 0 à 60°		5022909
• Ensemble de benne complet		32091
• Plateau équerre		32707
• Appui tête haut réglable		33613
• Butée de fin de course bas		5022906
• Appui de genouillère		5022911
• Etai double 6,00 m		33615
• Porte-plaques		32796
• Roues de déplacement déportées, pour autorelevage		33593
• Roues de déplacement, pour autorelevage		83296
• Traverse montage assisté + roues d'appui		5022930
• Guides câble pour montage assisté		5022931
• Fixations rallonge ø49		33589
• Sachet de 10 axes + goupilles		34251
• Pieds télescopiques pour étayage façade		34266

Le montage doit se réaliser suivant les normes réglementaires de sécurité (casque, gants..)

Les appuis où reposera l'appareil, doivent résister à une charge minimale de 250 kg, notamment lors du passage du chariot sur ce même appui.

L'appui au sol ainsi que sur les fenêtres ou toits doivent être correctement nivelés.

Il est nécessaire de bloquer ces appuis pour une meilleure sécurité.

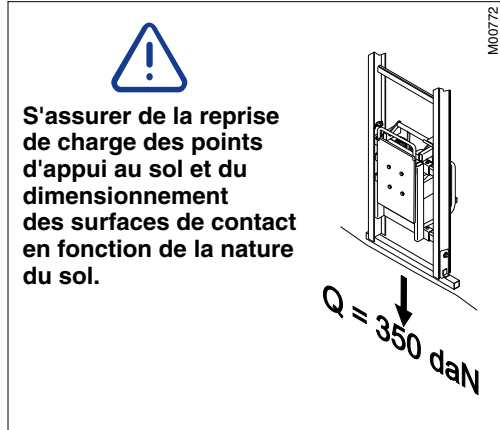

Nota :

Pour assembler les rallonges de la structure, il suffit d'enlever les vis papillon (1), sortir les éclisses (2), remettre les vis papillon et verrouiller les rallonges entre elles par le système axe + goupille (3).

En position transport, rentrer les éclisses (4) afin qu'elles soient protégées contre les chocs éventuels de manutention.

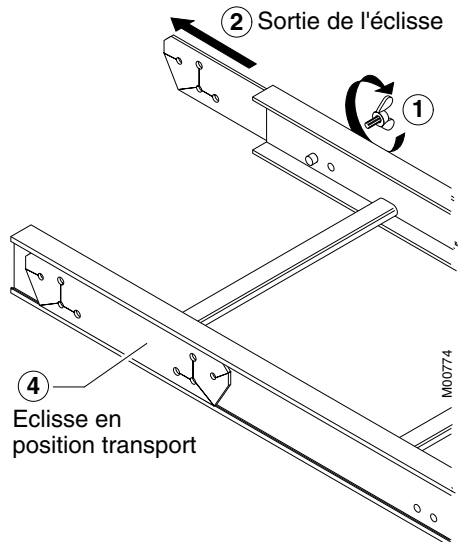
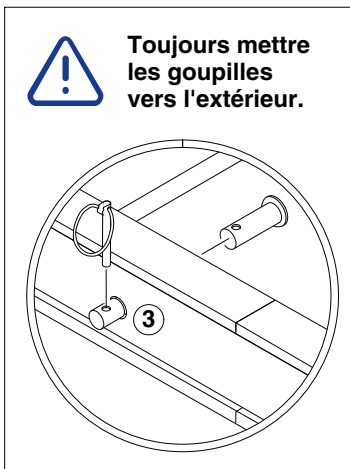

1 Analyse du chantier

- Définir la position de la structure :
 - Ⓐ montage oblique.
 - Ⓑ montage oblique avec genouillère.
 - Ⓒ montage vertical.
 - Ⓓ montage vertical avec genouillère.
- Déterminer l'utilisation de la genouillère.
- Mesurer la longueur de structure nécessaire.

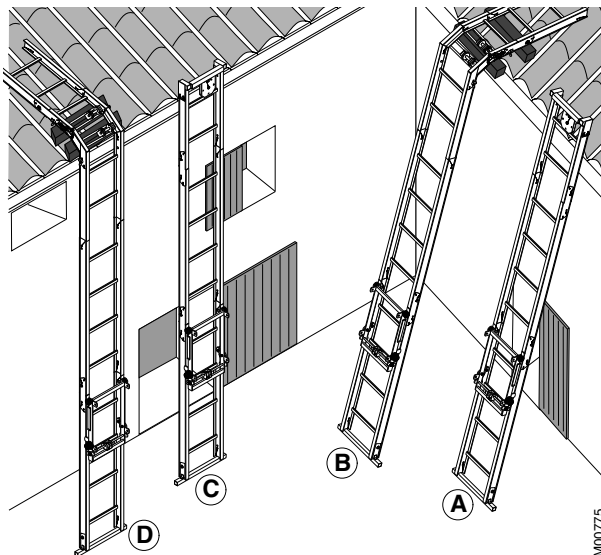

M00775

2 Assemblage de la structure et de ses composants.

- Faire glisser à l'intérieur du chemin de roulement le chariot ① (la parachute du chariot étant positionné sur le dessus de l'échelle).
- Accoupler à terre l'élément de départ avec les autres éléments que vous désirez en les emboîtant les uns dans les autres avec le système d'éclisses (côté mâle dans le côté femelle), vis papillon (voir **nota** page 10) puis goupillage rapide par clips ②.

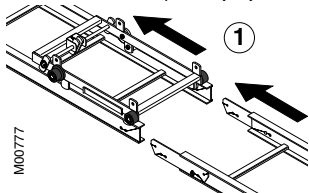

M00777

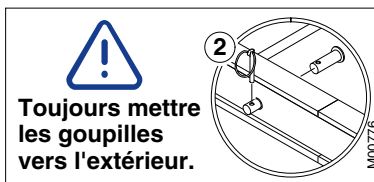

M00776

3 Montage de la genouillère et pièce de tête.

- Joindre, si besoin, la genouillère ③ à la structure.
- Lors de l'assemblage de la genouillère :
 - Ajouter obligatoirement un élément d'un mètre minimum ④ après la genouillère et 5 mètres minimum avant.

Le rappel du chariot par gravité nécessite une pente minimale de 25° pour l'élément après genouillère, faute de quoi il peut avoir prise de parachute.

- Serrer et bloquer la genouillère dans cette position à l'aide des 4 écrous papillons ⑤ en alignant correctement les crans ⑦ - ⑧ des deux pièces.
- Insérer et goupiller la pièce de tête ⑥.

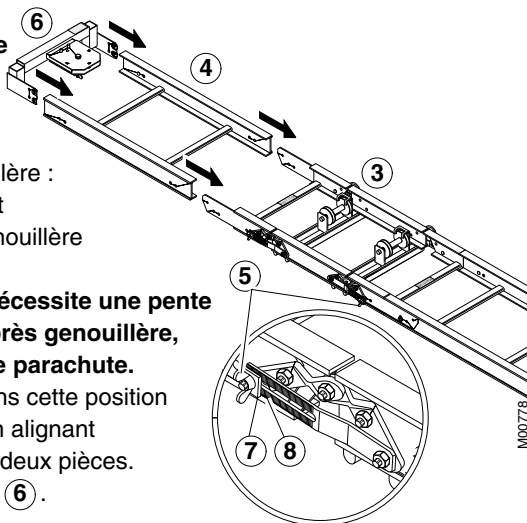

M00778

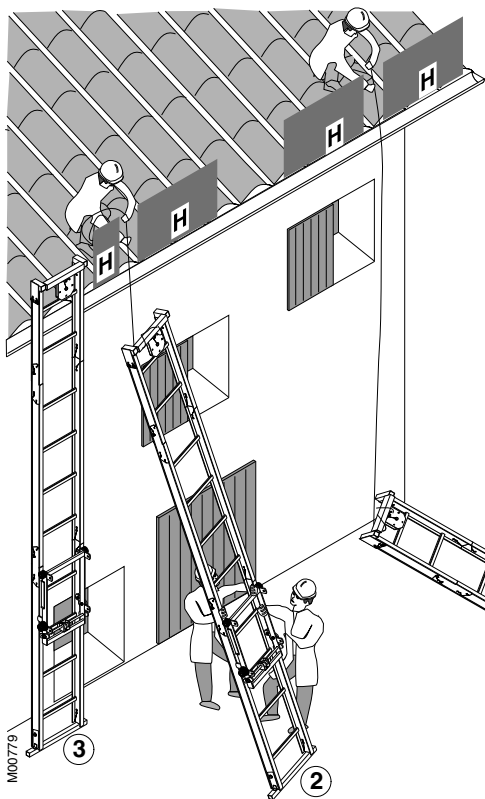

4

Relevage de la structure.

Cette opération doit être effectuée par plusieurs personnes :

- Attacher une corde à la pièce de tête.
- Relever et installer la structure en configuration "travail" ① ② ③ .

Il est obligatoire d'utiliser des garde-corps de toit (H) pour prévenir toute chute de l'opérateur.



Amarrer la structure à son sommet.

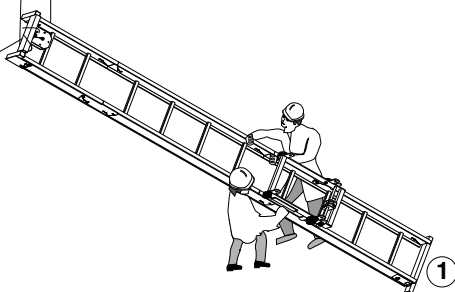

M00779

Structure avec genouillère.

- Si vous utilisez une genouillère, posez, réglez et bloquez celle-ci à l'inclinaison souhaitée.
- Apposez un calage minutieux sous la partie articulée de la genouillère pour éviter tout fléchissement (ou utilisez la fonction "appui-genouillère").
- Serrez et bloquez la genouillère dans cette position à l'aide des 4 écrous papillons en alignant correctement les deux pièces crantées ⑥ et ⑦ .

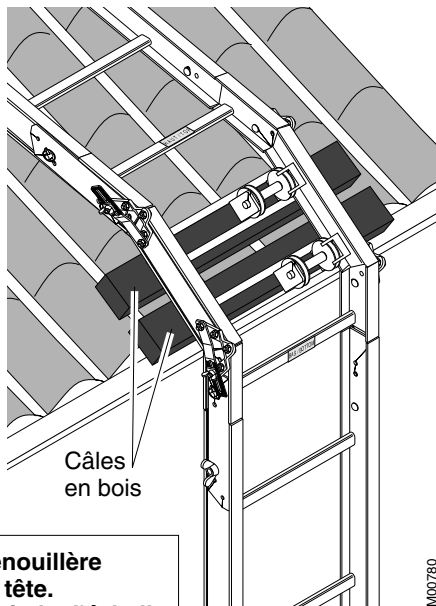
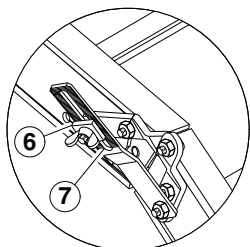

Câles en bois



Amarrer la genouillère et la pièce de tête. Cheviller les pieds d'échelle.

M00780

5

Mise en place du treuil

- Emboîter les traverses en U du treuil sur les deux premiers barreaux de la rallonge de départ.
- Effectuer le verrouillage du treuil (4 goupilles).

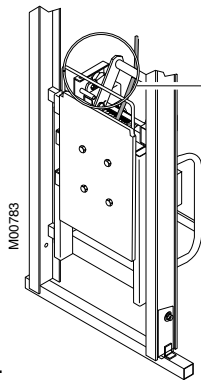
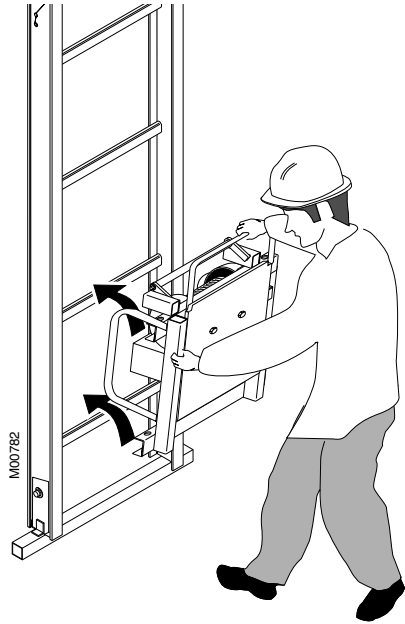
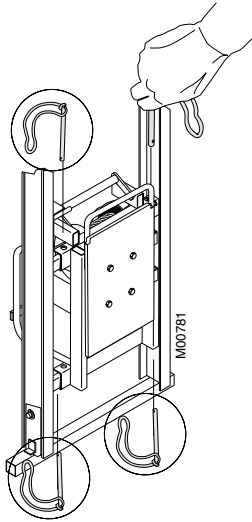

Veiller au passage correct du câble.

Alimentation du treuil

- Tirer un câble d'alimentation.
- Brancher au connecteur les fins de course.
- Relier la télécommande.

6**Traverse fin de course (optionnelle)**

La traverse fin de course (optionnelle) peut être installée, si besoin, à toute hauteur de la structure.

Elle n'a pas d'utilité au niveau du sol.

- Positionner le fin de course **(A)**.
- Plaquer la partie mobile du fin de course contre l'échelle **(B)**.
- Serrer les deux vis à anse **(C)**.

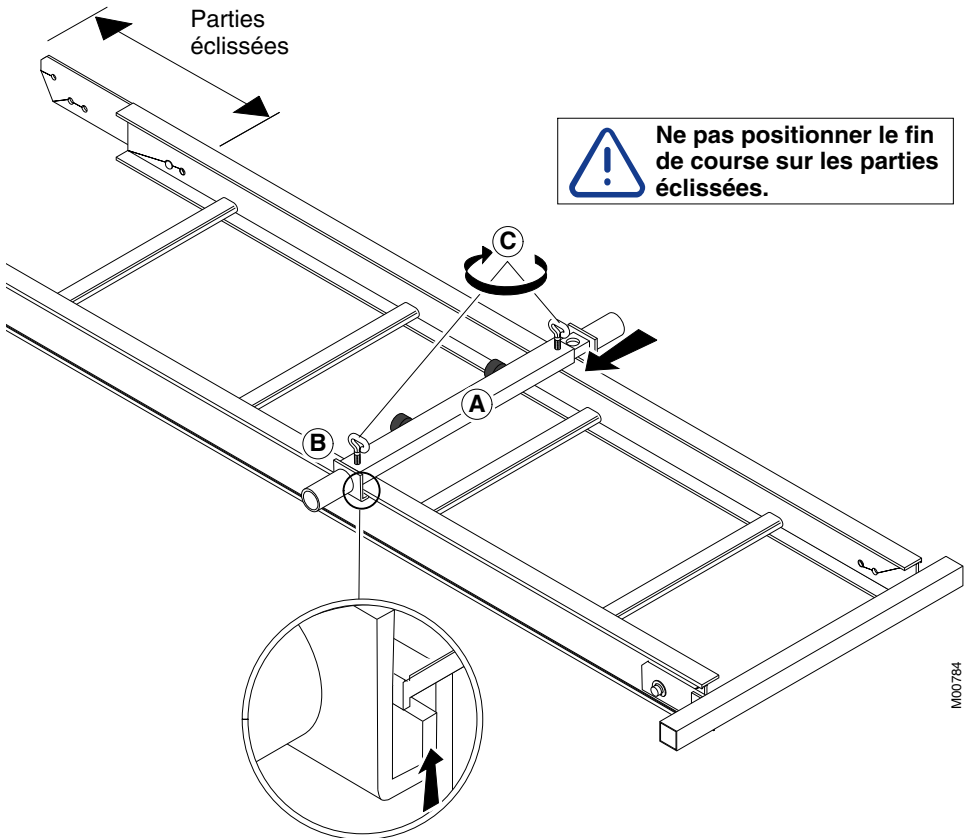

IM00784



**Bien plaquer le
crochet dans le
fond de la rainure.**

1 Mise en place du câble.

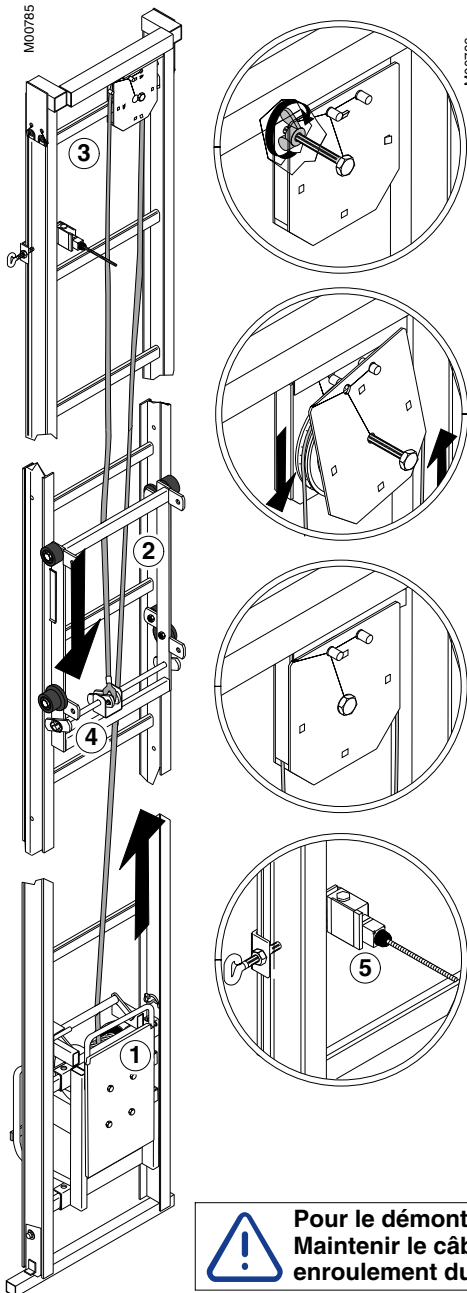

- Dérouler le câble à partir du treuil ① en exerçant une traction sur ce câble et en appuyant simultanément sur le bouton "descente" de la télécommande. Passer le brin montant sous le chariot ②.

- Dévisser l'écrou à oreilles (A) et faire pivoter la plaque "support poulie mobile".

- Passer le câble autour de la poulie (B).

- Positionner le support poulie mobile sur les deux ergots (C) et revisser à fond l'écrou à oreilles.

- Redescendre le câble, le passer sous le chariot et le fixer à la commande de parachute ④.

- Tendre le câble et vérifier :

- a) si le câble passe bien dans la gorge de la poulie.

- b) si les cames de parachute sont relevées.

- Disposer le fin de course haut ⑤ à l'endroit désiré.



Ne pas poser les mains dans le tambour du treuil ni sur le passage des galets.

Ajustement du frein électromagnétique.

- Après plusieurs utilisations, si le chariot a tendance à redescendre à l'arrêt, il peut être nécessaire de réajuster le frein. Pour cela, utiliser la clef livrée avec le treuil (attachée au moto-réducteur). Enlever la pastille blanche située au centre du moto-réducteur sur le côté gauche.

- Au moyen de la clef, ajuster le réglage à petites doses selon le sens indiqué par les flèches (+) pour un frein plus "fort", (-) pour un frein plus "doux".



Pour le démontage, opérations inverses du montage. Maintenir le câble sous tension et veiller au bon enroulement du câble sur toute la longueur du tambour.

1 Mise en place du câble (structure avec genouillère).

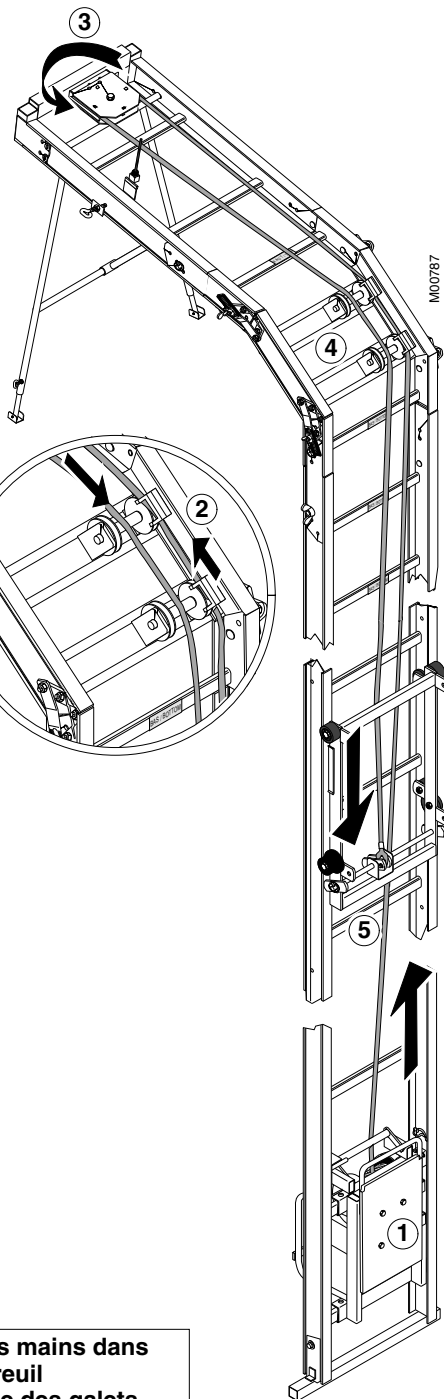
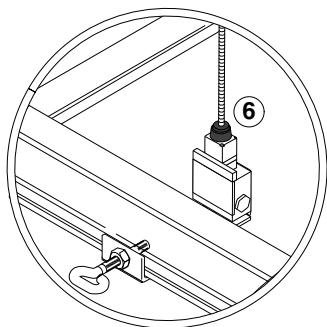

- Dérouler le câble à partir du treuil ① en exerçant une traction sur ce câble et en appuyant simultanément sur le bouton "descente" de la télécommande.

Passer le brin montant sous le chariot ②, puis sous le garde-câble du 1^{er} galet sous le 2^{ème}.

- Enlever le support poulie ③, passer le câble et resserrer à nouveau le support (voir page 15).
- Passer le câble sur les deux galets ④ (brin descendant) puis le descendre jusqu'au moment où son extrémité peut être goupillée dans le point fixe du chariot ⑤, en ayant soin de le passer auparavant dans la boucle du système de parachute.
- Monter les accessoires.
- Disposer le fin de course haut à l'endroit désiré ⑥.



Ne pas poser les mains dans le tambour du treuil ni sur le passage des galets.

1 Analyse du chantier (Voir § 1 page 11).

- Définir la position de la structure.
- Mesurer la longueur de structure nécessaire.
- Chercher un point fixe et solide pour amarrage, à proximité immédiate de la hauteur souhaitée (point d'appui genouillère, rebord de fenêtre...)
- Suivant l'encombrement de la structure et l'environnement du lieu de travail, celle-ci peut être assemblée au sol, soit :
 - Perpendiculaire à la façade du bâtiment (1).
 - Parallèle à la façade du bâtiment (2).

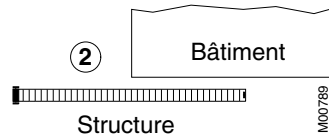
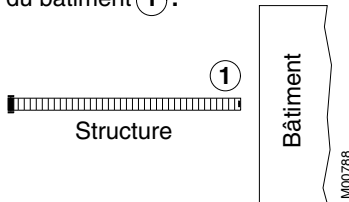

2 Assemblage de la structures et de ses composants.

- Fixer le treuil sur l'élément de départ (voir § 5 page 13).
- Poser délicatement l'ensemble sur le carter moteur.
- Accoupler à terre l'élément de départ avec les autres éléments que vous désirez, en suivant les consignes du § 2 page 11.
- Installer et goupiller les roues (4).

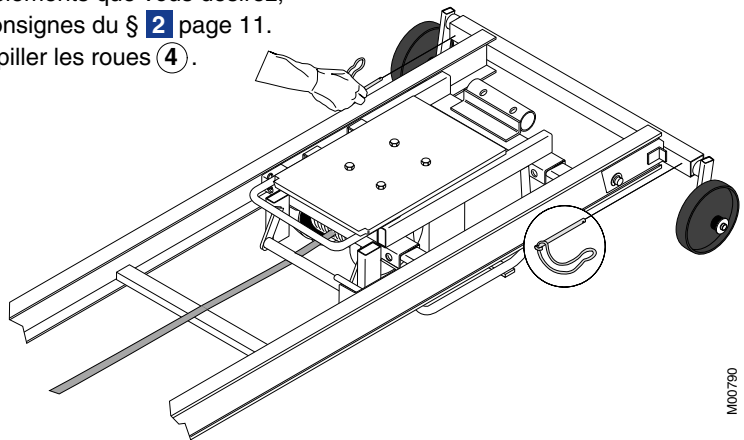

M00790



Ne jamais utiliser la genouillère pour l'autorelevage.



Surélever légèrement la structure, côté pièce de tête, si vous souhaitez que l'ensemble ne repose pas sur le carter du moteur.



Après la mise en place de la structure, enlever les roues d'autorelevage.

NE JAMAIS UTILISER L'APPAREIL AVEC LES ROUES D'AUTORELEVAGE

- Insérer la traverse "autorelevage" (5) sur la pièce de tête et verrouiller l'ensemble avec le système axes + goupilles (6).

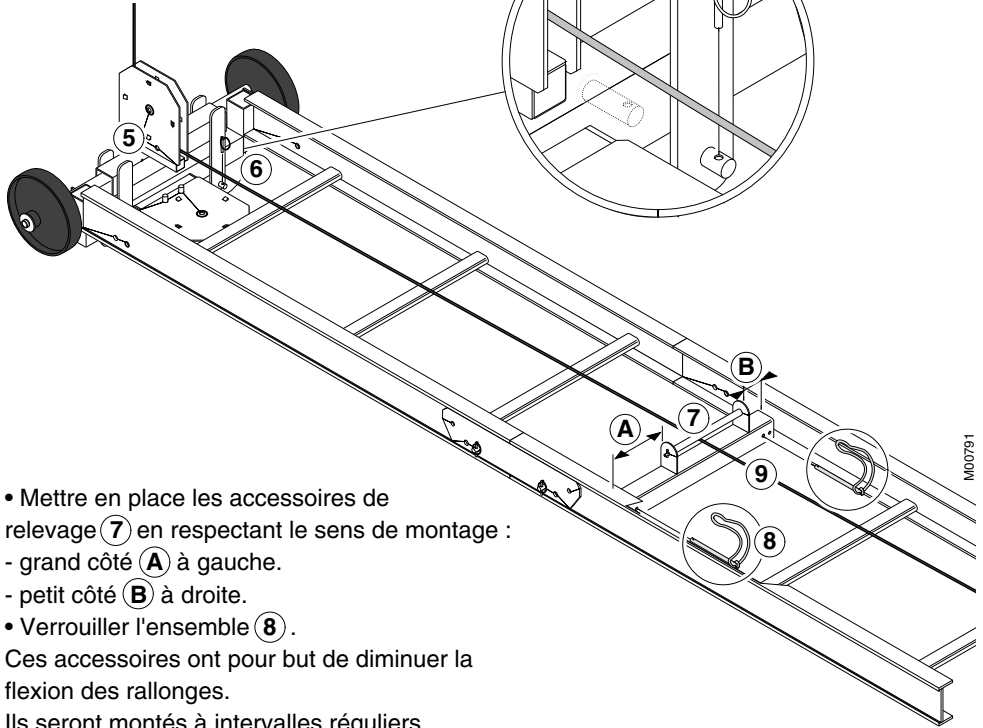

- Mettre en place les accessoires de relevage (7) en respectant le sens de montage :
 - grand côté (A) à gauche.
 - petit côté (B) à droite.
- Verrouiller l'ensemble (8).

Ces accessoires ont pour but de diminuer la flexion des rallonges.

Ils seront montés à intervalles réguliers.

M00791

Nota : Si vous n'utilisez pas, lors de l'opération "Autorelevage" l'accessoire (7), vous risquez de détériorer la structure aluminium (déformation permanente).

- Conseil d'utilisation :
 - Pour 13 m d'échelle, 2 accessoires minimum.
 - Pour 17 m d'échelle, 3 accessoires minimum.
 - Pour 21 m d'échelle, 4 accessoires minimum.
- Dérouler le câble (9), le passer sous les rouleaux des accessoires de relevage (7).
- Démontez la poulie (5) de la traverse "autorelevage" en suivant les consignes du § 1 page 15 pour le démontage et remontage poulie.
- Passer le câble autour de la poulie et le dérouler afin d'accrocher la cosse de celui-ci au point d'amarrage défini au cours de l'analyse du chantier.



Assurer un point d'amarrage d'une résistance mini de 300 kg. La longueur maxi d'échelles pouvant être montées en autorelevage ne peut être supérieure à 20 mètres.

- Dresser la structure en configuration travail en enroulant le câble sur son tambour (10).



Au cours de cette opération, prendre garde aux câbles électriques.

- Après le redressage, déverrouiller et déposer les roues afin que la base de la structure soit en appui sur le sol.
- Donner du mou de câble afin de pouvoir, si la genouillère est utilisée, la régler et la bloquer.
- Amarrer la genouillère et la pièce de tête.
- Cheviller les pieds d'échelle.
- Démontez les accessoires de relevage.
- Démontez le câble de son point d'amarrage.
- Monter la poulie de la pièce de tête en position "travail" (voir § 1 page 15).
- Attacher le câble au chariot.
- Veiller au bon passage du câble (voir § 1 page 15).
- Disposer le fin de course haut (voir § 1 page 15).
- Monter l'accessoire.

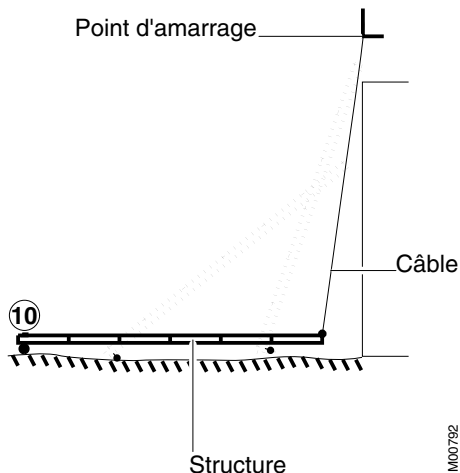

IM00792

Amarrage

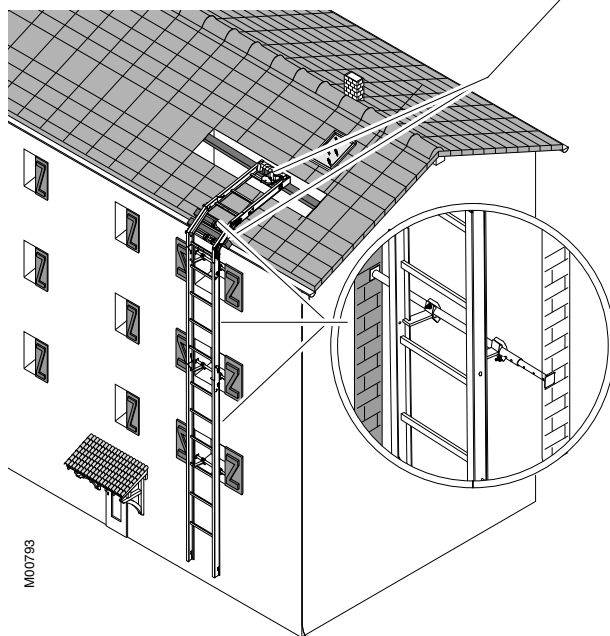

IM00793

Amarrer la structure au niveau de la pièce de tête et de la genouillère.

Montage en façade :

- Amarrer la structure en fenêtre tous les 4 mètres avec les vérins de fenêtre 4230050 et 4230051.

Sur un échafaudage, amarrer la structure avec les fixations d'échelle type 33589 pour tube \varnothing 49.

Montage oblique :

- Tout montage oblique nécessite 1 amarrage en tête avec un ou des étayages.

Pour le démontage :

- Opérations inverses du montage.

Mise en place du plateau équerre 32707

- Positionner la caisse sur la partie supérieure ① du chariot.
- Verrouiller à l'aide des goupilles ②.

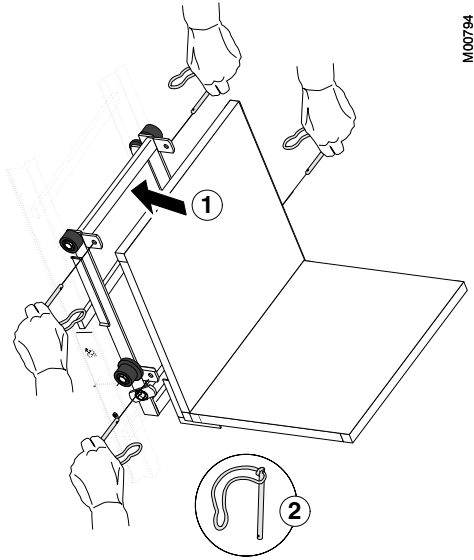

M00794

Côtés rabatables 32708

- Position ① : (caisse à tuiles, gravats, outils, etc.)
- insérer les côtés ① dans le plateau équerre.
- Position ② : (hourdis, planches longues, rouleaux, etc.)
- insérer les côtés ① dans la caisse.
- fixer les côtés de caisse avec les goupilles.

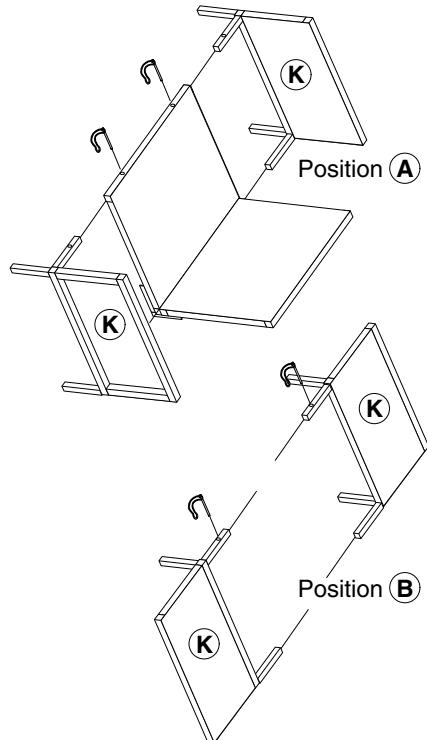

M00795

Nota : si les côtés sont retournés mais toujours mis en position ②, les tubes qui sortiront pourront servir comme blocage des matériaux.

Panier à tuiles 32863

- Positionner le panier sous la caisse à matériaux de sorte à pouvoir insérer les deux axes du panier **(1)** et la traverse **(2)** dans l'armature de la caisse.
- Goupiller la traverse **(2)**.
- Le chargement effectué, pivoter le panier sur la caisse à matériaux **(3)**.
- Verrouiller le panier à l'aide des deux axes **(4)**.

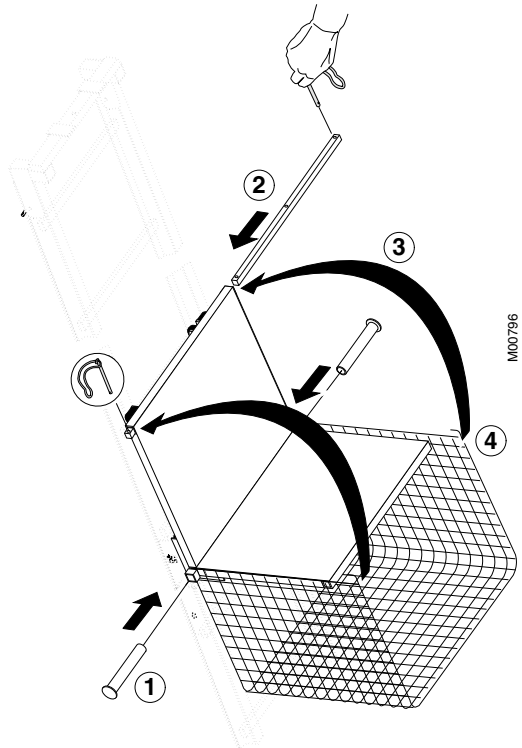

Mise en place des deux positionneurs - inclinaison 33951

- Oter les goupilles de la partie inférieure du chariot.
- Mettre en place les deux positionneurs-inclinaison en partie inférieure **(5)** du chariot et goupiller.
- Soulever le plateau équerre, positionner les extrémités **(6)** et goupiller.
- Régler l'inclinaison du plateau en agissant sur les étais **(7)**, goupiller.

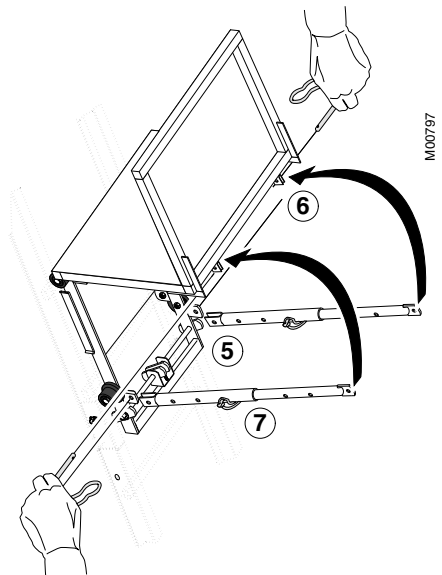

Benne à béton 32091

- Monter le système de basculement sur la pièce de tête et verrouiller l'ensemble à l'aide de la broche et des clips.
- Positionner la benne sur le chariot.
- La verrouiller avec l'axe et les clips.

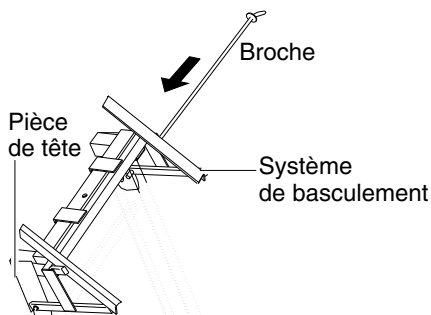

Clips

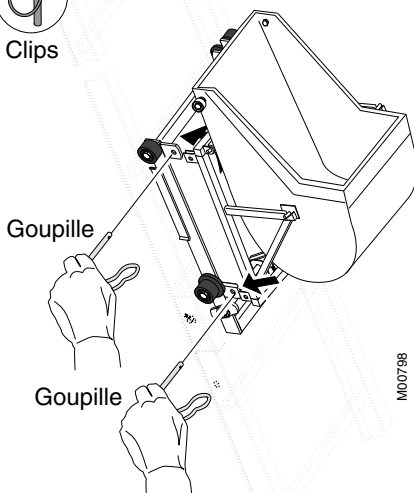

M00798

Pour avoir un basculement correct

- La benne fonctionne avec genouillère, rallonge de 1 m et appui genouillère.
- L'angle de rallonge **C** doit être de **25° mini** pour permettre un angle suffisant au versement haut.

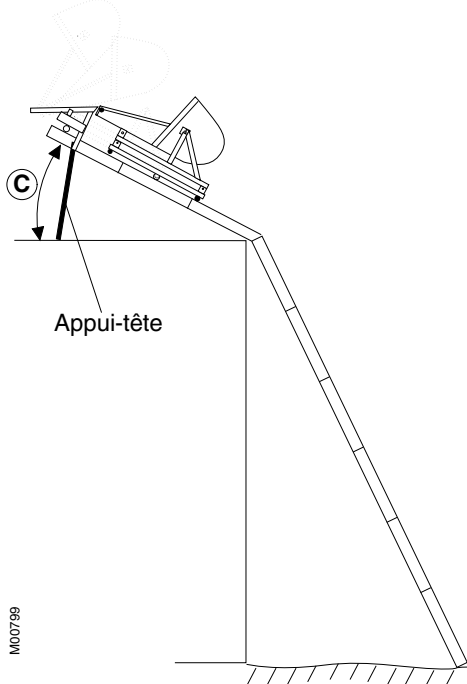

Appui-tête

M00799

- Pour le basculement bas, déverrouiller la benne en resserrant les deux manettes situées sous la benne **1**.
- La benne bascule alors sur l'axe **2**.

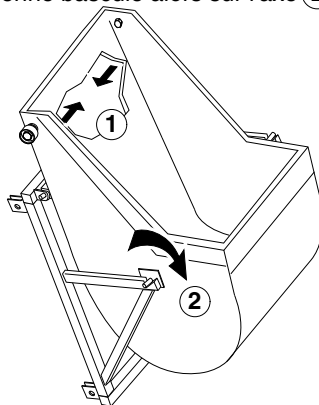

M00800

Appui-tête

- Introduire l'appui-tête dans l'échelle.
- Aligner les perçages et verrouiller l'ensemble avec la broche et le clips.

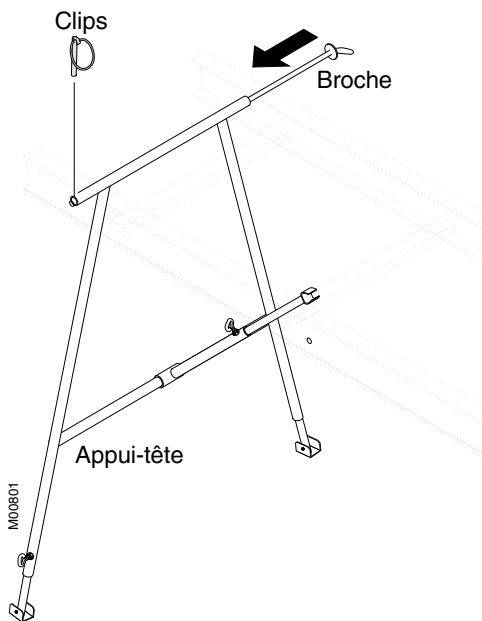

Plateau porte-plaques

- Positionner le montant gauche (1) sur la caisse à matériaux.
- Installer les traverses (2) et (3).
- Positionner le montant droit (4).
- Serrer les 4 vis à anse (5) pour maintenir l'ensemble.
- Engager les 2 pièces de blocage (6) dans les tubes des montants pour bloquer les plaques une fois installées.

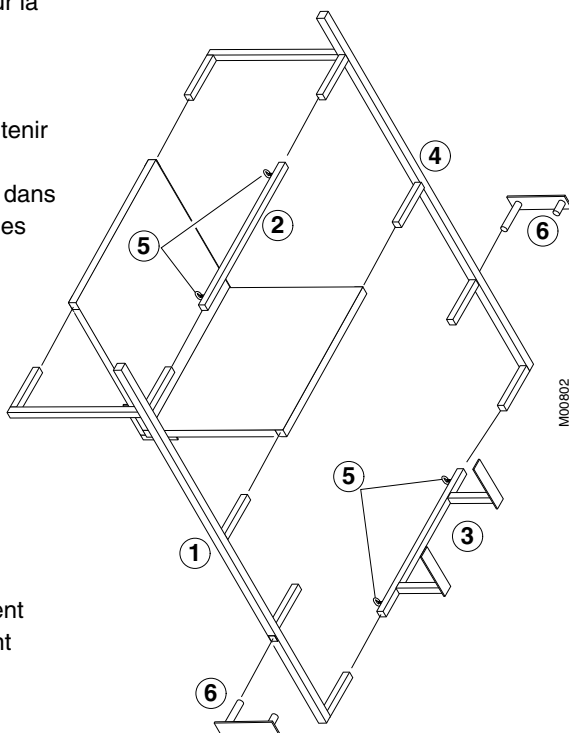

Remarque :

- Les plaques doivent être correctement centrées, leurs dimensions ne pouvant dépasser 3,00 m x 1,40 m.

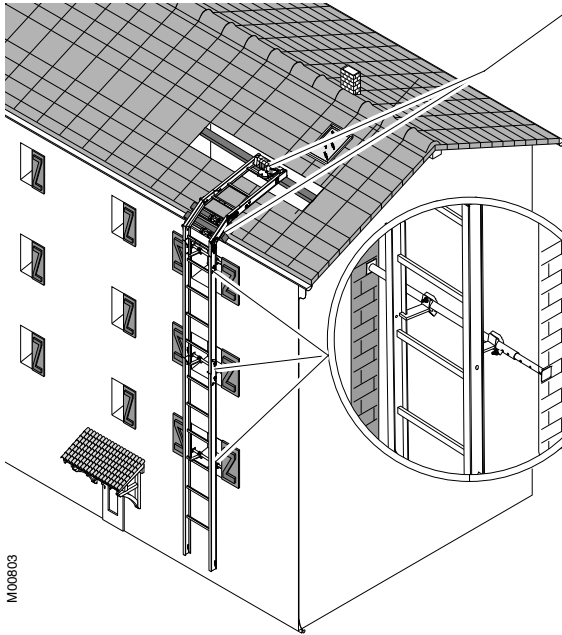

Amarrer la structure au niveau de la pièce de tête et de la genouillère.

Montage en façade :

- Amarrer la structure en fenêtre tous les 4 mètres avec les vérins de fenêtre 4230050 et 4230051. Sur un échafaudage, amarrer la structure avec les fixations d'échelle type 33589 pour tube \varnothing 49.

Montage oblique :

- Tout montage oblique nécessite 1 amarrage en tête avec un ou des étaiyages.

Pour le démontage :

- Opérations inverses du montage.

M00603

* Pour le démontage, opérations inverses du montage.

1 - Facteurs influents sur l'étaieage:

- L'inclinaison des échelles.
- La longueur d'échelle du sol au premier appui naturel.

2 - Lecture du pictogramme (abaque) :

- Le pictogramme se trouve au pied de l'élément de départ **(A)**.

Exemple :

- Structure : 19 m d'échelle.
- Longueur réelle à étayer : 12 m.
- Angle au sol : 60° .

Lecture de l'exemple :

- Le point d'intersection de la ligne des 12 m et de l'angle de 60° correspond à l'utilisation de deux étais intermédiaires.

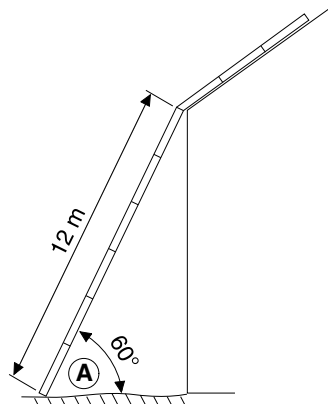

M00804

Nombre d'appuis

W : Angle entre sol et échelle	D : Longueur à étayer									
	2 m	4m	6 m	8 m	10 m	12 m	14 m	16 m	18 m	
30°	0	1	2	2	2	Zone dangereuse nous consulter				
45°	0	0	1	2	2					
60°	0	0	0	1	2					2
75°	0	0	0	0	1					2
90°	Ancrage tous les 4 mètres									

3 - Etais.

Il existe deux sortes d'étais :

- Etai double.
- Etai de façade.

Choisir l'étai adéquat en fonction de :

- La hauteur d'étayage
- L'encombrement
- L'environnement

Mise en place de l'étayage simple :

- Aligner la traverse d'étai avec les perçages des échelles et des éclisses.
- Verrouiller l'ensemble avec la broche (B) et le clips (C).
- Accrocher et goupiller les montants dans les chapes de la traverse (D).
- Redresser la structure.
- Verrouiller les pieds (E) télescopiques avec goupille.
- Utiliser le vérin RCM 2100 (F) et RCM 230 pour amarrage en fenêtre.
- Compléter la longueur d'étayage (rajout de montant) et régler les pieds d'étai.

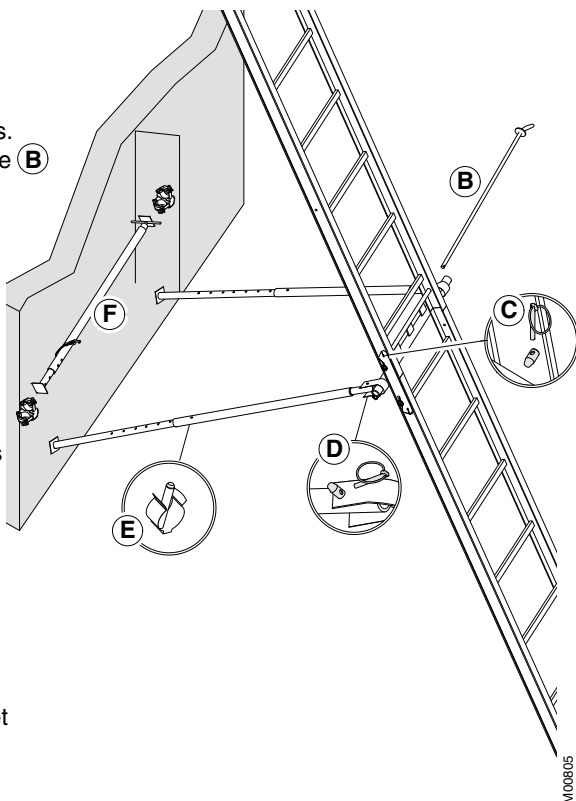

Consignes :

- Pour des raisons de sécurité, nous vous conseillons de commencer une partie de l'installation de l'étayage, qu'il soit double ou de façade, lors de l'assemblage de la structure au sol. Il suffit d'évaluer et d'estimer l'angle et la longueur de la structure.

Nota :

- Avec un angle moyen de 60°, on étaie environ tous les 5 à 6 mètres.

Mise en place de l'étréyage double

- Aligner la traverse d'étréyage avec les perçages des échelles et des étréyages.
- Verrouiller l'ensemble avec la broche (B) et le clips (C).
- Accrocher et goupiller les montants dans les chapes de la traverse (D).
- Redresser la structure.
- Compléter la longueur d'étréyage, (rajout de montant), et régler les pieds d'étréyage pour mise à niveau.

Pour une meilleure qualité d'étréyage, ne positionnez pas l'ensemble à la verticale, mais à l'oblique.

(E) écartement max : 2,10 m, au-delà nous consulter

Mise en place du support genouillère (optionnel):

- Retirer, de chaque côté, les écrous à oreille de la genouillère (F) sans déposer la pièce crantée.
- Mettre en place le support genouillère en vérifiant que les deux pièces crantées remplissent leur fonction en empêchant l'articulation de la genouillère.
- Serrer fortement, de chaque côté, les vis (G).



Le tube (H) du support ne doit pas déborder la partie haute.

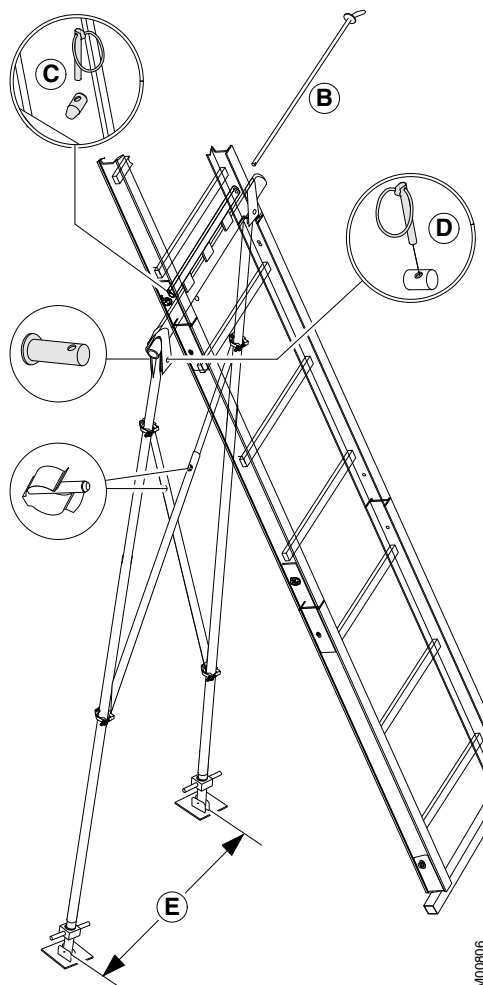

M00806

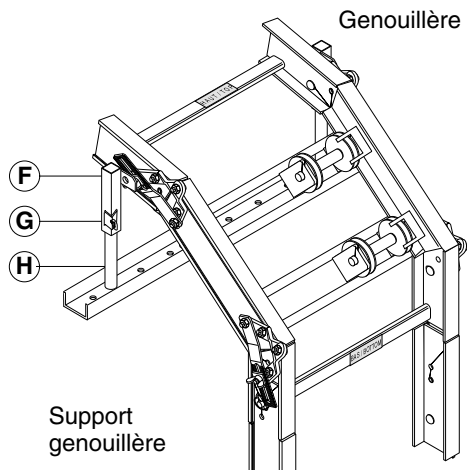

M00807

CHAPITRE 14 14-1 Vérifications

- Vérifier que le câble passe sur la poulie et les galets de la genouillère.
- Vérifier la stabilité de l'ensemble et faire un essai à vide.
Il y a lieu de procéder à des vérifications lors de la mise en service en fonction de la réglementation nationale applicable à l'utilisation des appareils de levage (FRANCE, arrêté du 1^{er} mars 2004).
- Contrôler le montage avant chaque utilisation.
- Contrôler l'alimentation en énergie par rapport aux prescriptions (alimentation 220 V, disjoncteur différentiel 30 mA en tête).

CHAPITRE 15 15-1 Utilisation de la machine

- Lors de l'utilisation de la machine, un test régulier du dispositif de parachute est **FORTEMENT RECOMMANDÉ**.
- Vérifier également les contacts fin de course haut et bas.
- S'assurer du bon enroulement du câble sur le tambour. Au besoin, il est préférable de dérouler le câble et de l'enrouler à nouveau pour qu'il ne se produise ni coques, ni hernies...



à surveiller



à changer

M00608

- Après déclenchement intempestif du parachute, il suffit de remonter le chariot (bouton montée) pour que le parachute se déverrouille.
- Si le parachute se bloque souvent, il faut vérifier l'inclinaison mini de 25° après la genouillère, le bon état des galets, le fonctionnement du fin de course bas.
- En cas de rupture de câble et prise de parachute réel en charge, il faudra décharger, changer de câble, vérifier que les éléments ne soient pas endommagés.
- Il faudra changer tous les éléments même ceux faiblement détériorés.
- Ne jamais poser d'obstacles sur les échelles.
- Ne jamais poser les mains sur le passage du chariot en fonctionnement sous peine de **CISAILLEMENT DES MAINS**.
- Le passage des mains à l'intérieur du treuil est interdit.

Le chariot ne redescend pas, ou le parachute se bloque, vérifier :

- L'inclinaison minimum de 25° de la partie d'échelle après la genouillère.
- Le fonctionnement et l'état des galets.
- L'état des échelles.
- Que le capteur fin de course bas ne soit pas en coupure ainsi que son fonctionnement.

Le chariot ne lève pas la charge, ou le treuil ne démarre pas, vérifier :

- La tension d'alimentation aux bornes du treuil en charge, celle-ci doit être supérieure à 220 V.
- La section de câble d'alimentation.
- Que le capteur fin de course haut ne soit pas en coupure ainsi que son fonctionnement.
- Le raccordement de la prise de la boîte à boutons.
- Le fusible dans le coffret électrique (ou le disjoncteur).
- La puissance si utilisation d'un groupe électrogène.

L'appareil fonctionne, mais ne donne pas sa pleine puissance, vérifier :

- Le poids réel de la charge.
- La section du câble d'alimentation.
- L'ouverture du frein lorsque l'on appuie sur un bouton de commande.

Echauffement anormal du moteur, ou déclenchements fréquents du disjoncteur ou du fusible :

- Le treuil travaille en surcharge.
- Mêmes remèdes que précédemment.

Si après toutes ces vérifications l'appareil ne fonctionne toujours pas correctement, contacter le Service Après-Vente COMABI.

- Condamnation des sécurités (fins de course).
- Surcharge de l'appareil.
- Transport de personnes dans le chariot.
- Pianotage intensif.
- Inversion du sens de marche avant l'arrêt complet.
- Circulation des charges au dessus du personnel.
- L'absence des étais ou appuis nécessaires à la bonne stabilité de l'appareil.
- L'absence de dispositif d'amarrage pour les charges instables.
- Utilisation interdite en milieu explosif.
- Le blocage d'un organe de service (boutons...).

Garantie

Nos produits sont garantis 6 mois pièces et main d'œuvre, dans nos ateliers. Cette garantie prend effet à partir de la date de la facturation par COMABI ou son DISTRIBUTEUR.

Notre garantie est soumise à l'accomplissement de ses obligations contractuelles par l'acheteur et notamment de paiement.

La garantie est limitée au remplacement dans notre usine ou à la réparation des pièces d'origine COMABI reconnues défectueuses après notre expertise.

Tout autre droit est exclu. Notamment l'application de la garantie ne peut en aucun cas donner lieu à des dommages et intérêts.

Cette garantie s'applique exclusivement aux produits mis en œuvre et utilisés selon les instructions contenues dans les notices techniques de montage et d'utilisation.

Important

Conserver précieusement votre preuve d'achat (facture ou bon de livraison) car elle vous sera réclamée pour l'application de la garantie.

Entretien :

- Des galets de chariot.
- Du câble de levage (**interdiction formelle de le graisser**).
- Des galets et poulies de la genouillère et de la pièce de tête.

Le chef d'établissement doit établir et tenir à jour un **carnet maintenance**

(Art. R233 - 12 du code du travail) conformément à l'arrêté du 2 mars 2004 relatif au carnet de maintenance des appareils de levage.

L'utilisation seule de pièces de rechange d'origine, permet de garantir le bon fonctionnement ainsi que la garantie de COMABI.

CHAPITRE 19

19-1 vérifications réglementaires obligatoires de l'utilisateur

L'utilisateur doit assurer ses obligations en matière de sécurité des personnes.

Procéder à des vérifications en fonction de la réglementation nationale applicable à l'utilisation des appareils de levage (FRANCE, arrêté du 1er mars 2004 relatif aux vérifications des appareils et accessoires de levage. Vérifications lors de la mise en service, remise en service et vérifications générales périodiques tous les 6 mois).

L'utilisateur doit tenir à jour un registre de sécurité (Art. 233-1 du Code du Travail). Lors d'une mise en position hors service, il faut condamner l'alimentation électrique, protéger les éléments sensibles aux intempéries (pluie, gel...).

En cas de changement de site, de modification du matériel, d'extension etc, il y a lieu de suivre les instructions de démontage, de mise hors tension et de respect de l'environnement.

Inspecter l'état de toutes les pièces, et notamment des soudures, à chaque montage ou démontage de l'appareil.

Lorsqu'un matériel présente un état de vétusté susceptible de provoquer des risques : obligation pour l'utilisateur d'assurer l'élimination du matériel, à savoir :

- Mise hors d'état de fonctionner, éventuellement démonter.

Toute mise au rebut doit être effectuée par un professionnel.

CHAPITRE 20

20-1 Marquage

- Tous les composants du NEVADA font l'objet d'un contrôle sévère en usine, garantissant la qualité de la fabrication.
- Les composants les plus importants comportent un marquage CE attestant ce contrôle ex :

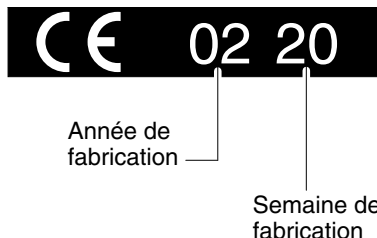

Le fabricant : **COMABI** BP 414 - 01604 TREVOUX - France

déclare que la machine désignée ci-après :

Monte-matériaux NEVADA N°

• Est conforme aux dispositions de la directive européenne suivante et aux législations nationales la transposant :

Directive machine N° 2006/42/CE

• Doit être utilisée conformément aux instructions du manuel référence 33963, et en particulier pour ce qui est de l'installation sur chantier, et de l'utilisation des accessoires définis dans le manuel.

NOM :

TITRE :

Fait à TREVOUX Date :

SIGNATURE :



Siège social et usine :
Route de Saint-Bernard / BP 414
01604 TREVOUX Cedex

Tél : 04 74 00 90 90

Fax : 04 74 00 46 79

Cachet du distributeur